

Sehr geehrter Kunde,  
vielen Dank für das Vertrauen, dass Sie uns und unseren Produkten entgegenbringen. Lesen Sie bitte die Bedienungsanleitung des **TAD F.A.N.T.A™** sorgfältig durch. Die Anleitung enthält wichtige Informationen und Sicherheitshinweise.

Anwendung:

Der **TAD F.A.N.T.A™** (*F*requency *A*dapted *N*atural *T*one *A*ccessory) erlaubt die direkte Kopplung von Röhrenverstärkern mit Recording/P.A.-Systemen durch einen niederohmigen, erdfrei-symmetrischer XLR3-Ausgang.

Der **TAD F.A.N.T.A™** arbeitet ausnahmslos mit Lautsprecherpegeln.

Die Frequenzgangkorrektur dieses Ausgangs bildet die typische Charakteristik eines Gitarrenlautsprechersystems nach. Es können so direkt, ohne die Nachteile einer Mikrofonabnahme, realistische, druckvolle Gitarrensounds erhalten werden. Die Palette reicht von perligen, obertonreichen Cleansounds bis hin zu mittig-fundamentvollen Overdrivesounds. Klangliche Angleichungen an verschiedene Lautsprechersysteme (4x12 geschlossen, 212 offen, 410 offen usw.) sind über entsprechende Einstellungen am Equalizer des nachgeschalteten Mischpultes einfach zu erreichen.

Der **TAD F.A.N.T.A™** arbeitet als rein passives Gerät, d.h. es wird keine Batterie bzw. kein zusätzlicher Netzanschluss benötigt.

## Bedienungsanleitung:

1. Bei ausgeschaltetem Verstärker hochwertiges Lautsprecherkabel (z.B. CB7025 oder CB7052) vom Lautsprecherausgang des Verstärkers mit dem Eingang („FROM AMP“) des **TAD F.A.N.T.A™** verbinden.
2. Den Ausgang des **TAD F.A.N.T.A™** („TO SPEAKER“) und die Lautsprecherbox mit einem hochwertigen Lautsprecherkabel verbinden.
3. „F.A.N.T.A OUT“ mit dem gewünschten Eingang (Mischpult etc.) durch Mikrofonkabel herstellen.
4. Verstärker einschalten.

5. Der Pegel des „F.A.N.T.A OUT“ hängt ausschließlich vom verwendeten Verstärker, der Einstellung desselben und der Impedanz ab.

## Typisches Live/Recording Setup

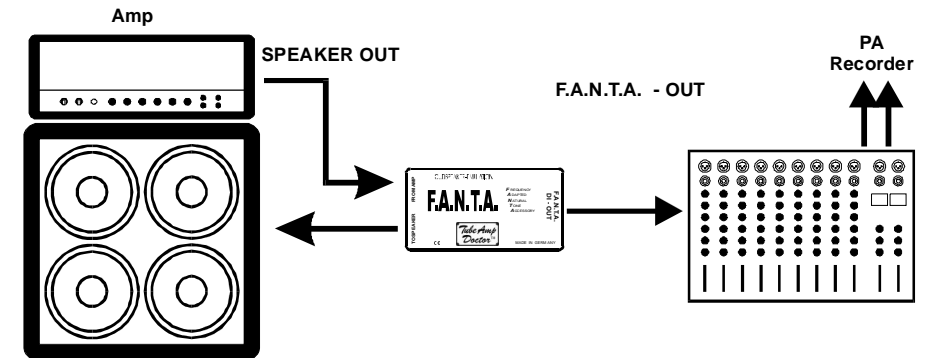

## Anschlußbelegungen zum Anschluß des F.A.N.T.A. OUT an verschiedene Geräte:

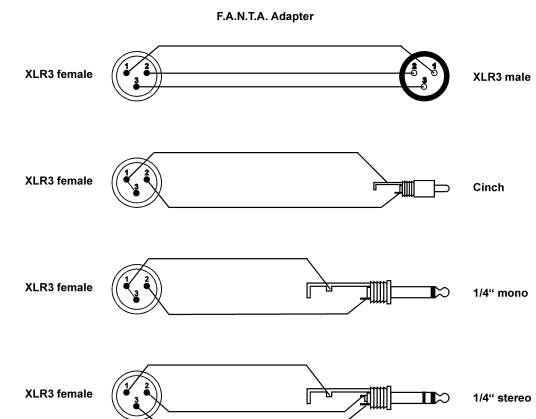

### **ACHTUNG:**

**Der TAD F.A.N.T.A™ beinhaltet keinen Lastwiderstand.**

**Grundsätzlich muss ein Röhrenverstärker immer mit einer Last oder Lautsprecher betrieben werden, ansonsten können Schäden am Verstärker entstehen.**

#### Technische Daten:

- F.A.N.T.A. OUT: Trafo symmetriert, erdfrei, XLR3 (1 = GND/NC / 2 = + / 3 = -), Impedanz 600 Z
- Abmessungen (B x H x T): 120 x 34 x 60 (mm)
- Gewicht: ca. 0,2 kg

#### Lieferumfang:

1 TAD F.A.N.T.A™

1 Bedienungsanleitung

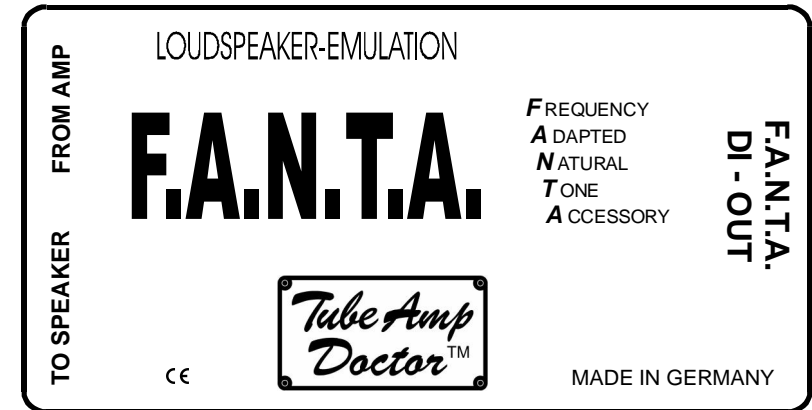

# TAD F.A.N.T.A.

## BEDIENUNGSANLEITUNG

**Premium Dynamic Selected TAD Tubes** und der **TAD**

**F.A.N.T.A™:**

der zuverlässige Weg zum amtlichen Sound